

Охранно-противоугонная система Reef Net R-500D/R-501D

Рекомендации по установке

Содержание

Общие требования	3
Подключение системы	4
Расположение разъемов	4
Подключение к разъему XP13. Силовые провода	5
Подключение к разъему XP1	6
Подключение к разъему XP7	8
Подключение к разъему XP12. Таймерные каналы	10
Установка антенны	11
Подключение замков дверей	11
Функция "Обход вежливой подсветки"	11
Дистанционно управляемые реле HOOK-UP и реле WAIT UP	12
Программирование системы	16
Уровень 1. Прописывание в систему антенны	17
Уровень 2. Прописывание в систему первого брелока	17
Уровень 3. Прописывание в систему второго брелока	17
Уровень 4. Прописывание в систему третьего брелока	17
Уровень 5. Программирование системы с помощью ПК	18
Уровень 6. Настройка тревожного датчика 1	19
Уровень 7. Настройка тревожного датчика 2	20
Уровень 8. Настройка тревожного датчика 3	20
Уровень 9. Программирование звуковых сигналов блока управления	20
Уровень 10. Программирование sireны	21
Уровень 11. Изменение секретного кода	22
Работа с компьютерной программой "Программатор ULTRA"	23
Обучение системы холостым оборотам двигателя	37
Внесение установленных параметров в Руководство пользователя	38
Технические характеристики	39

Общие требования

Блок управления системой, антенну и датчик удара разрешается устанавливать только в салоне автомобиля.

Монтаж соединений электропроводки следует производить при отключенных разъемах системы.

Датчик удара устанавливается в соответствие с рекомендациями по его установке, содержащимися в документации к датчику.

Оборудование, не входящее в комплект поставки системы, такое как сирена, концевые выключатели, реле и другое устанавливается и подключается к системе в соответствии с рекомендациями по его установке, и в соответствии с требованиями, содержащимися в данном документе.

При подключении электроприводов замков дверей помните, что их суммарное потребление тока не должно превышать 15 А.

Подключение системы

Система подключается к электрооборудованию автомобиля и другому оборудованию жгутами проводов, входящими в комплект поставки.

Расположение разъемов

На рисунке 1 показано расположение разъемов на блоке управления.



Рис. 1. Расположение разъемов блока управления

Подключение к разъему XP13

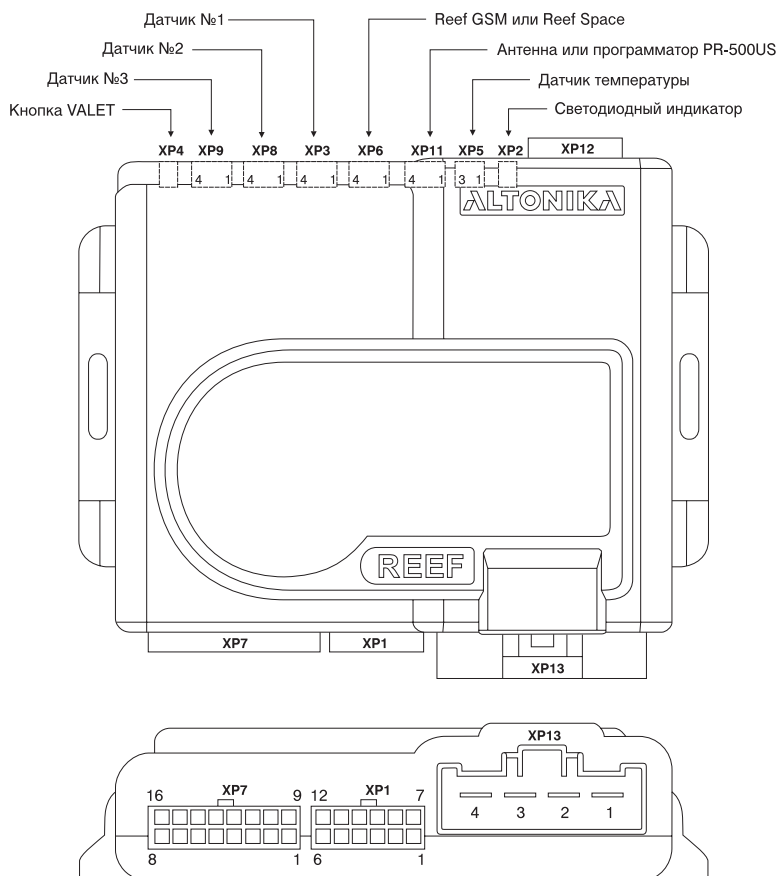
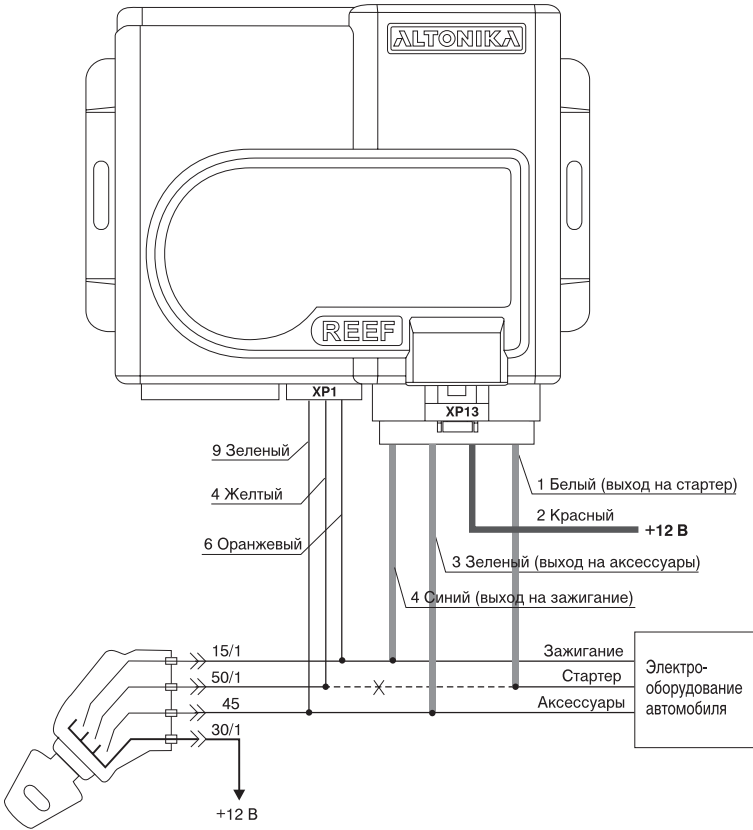

РАЗЪЕМ XP13

Рис. 2. Схема подключения силовых проводов

При организации таких функций, как дистанционный и автоматический запуск двигателя, поддержка зажигания и турботаймер необходимо предусматривать установку дополнительных внешних реле (с нормально разомкнутыми контактами) соответственно количеству контактных групп замка зажигания, на которых появляется питание при включении зажигания.

Разъем XP1

Таблица 1. Разъем XP1

Номер контакта	Цвет провода	Назначение	Комментарий
1	Синий	Контроль габаритных огней	Вход (+)
2	Бело-синий	Контроль датчика багажника	Вход (-)
3	Фиолетовый	Контроль датчика предпускового подогрева свечи дизельного двигателя	Вход с автоматическим определением полярности
4	Желтый	Контроль включения стартера	Вход (+)
5	Коричневый	Контроль датчика давления масла	Вход (+)
6	Оранжевый	Контроль включения зажигания	Вход (+)
7	Серый	Контроль датчика капота	Вход (-)
8	Белый	Контроль датчика дверей	Вход (-)
9	Зеленый	Контроль включения питания аксессуаров	Вход (+)
10	Черный	Контроль датчика педали тормоза	Вход (+)
11	Красный	Контроль датчика зарядки аккумулятора*	Вход (+)
12	Розовый	Контроль датчика стояночного тормоза/датчика Parking	Вход (-)

* При включенном системой стартере, напряжение, большее половины напряжения на аккумуляторе, является дополнительным сигналом, сообщающем об удачном запуске двигателя и отпуске тягивающего реле стартера (достигнуты достаточные для зарядки аккумулятора обороты двигателя).

В режиме "охрана с работающим двигателем" (см. Руководство пользователя) неправильное положение рычага стояночного тормоза или рычага переключения передач не препятствует самостоятельному движению автомобиля и может привести к аварийной ситуации.

При неправильном положении рычагов постановку в режим "охрана с работающим двигателем" система не запретит, если будет считать двигатель заглушенным. Такая ситуация возможна при несоблюдении требований к подключению (см. рис. 3), использовании недопустимых вариантов настроек (см. раздел "Работа с компьютерной программой "Программатор ULTRA", Страница "Установки") и неправильной записи номинальной частоты оборотов холостого хода (см. раздел "Обучение системы частоте холостых оборотов двигателя").



Рис. 3. Схема подключения к разъему XP1

РАЗЪЕМ XP1

Разъем XP7

Таблица 2. Разъем XP7

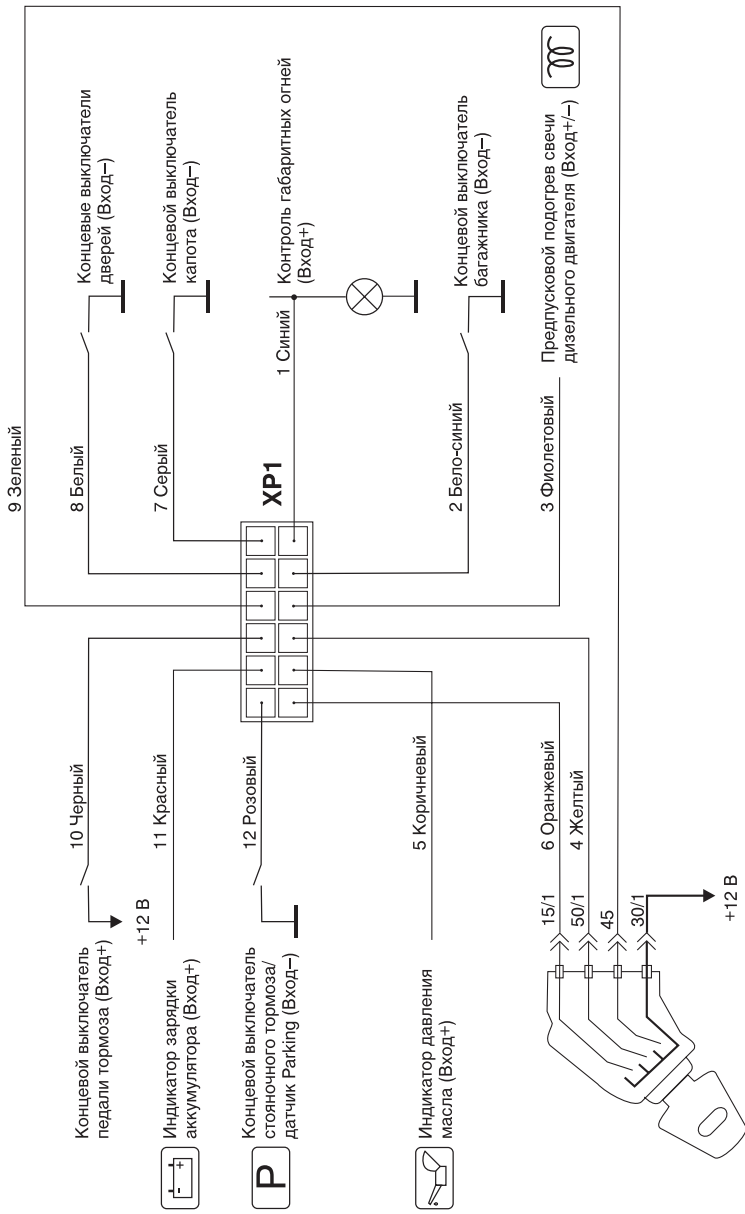
Номер контакта	Цвет провода	Назначение	Комментарий
1	Черный	Корпус	Подсоединяется к кузову автомобиля или минусовой клемме аккумулятора
2	Синий	Выход на указатели поворотов, правый борт	+12 В, максимально 5 А
3	Бело-красный	Выход на управление реле HOOK-UP или WAIT UP	Подробнее в разделе "Установка реле HOOK-UP и WAIT UP"
4	Красный	Питание системы	+12 В через предохранитель 1 А
5	Оранжевый	Контроль тахометрического датчика	Вход 1,5 - 300 В
6	Коричневый	Контроль датчика давления масла	Вход (-)
7	Красный	Реле отпирания замков дверей	Нормально-разомкнутый контакт реле
8	Белый	Выход на сирену	+12 В, максимально 5 А
9	Синий	Выход на указатели поворотов, левый борт	+12 В, максимально 5 А
10	Черный	Реле запираания замков дверей	Нормально-замкнутый контакт реле
11	Красный	Вход для питания указателей поворотов	+12 В через предохранитель 10 А
12	Фиолетовый	Реле запираания замков дверей	Общий контакт реле
13	Красный	Реле запираания замков дверей	Нормально-разомкнутый контакт реле
14	Черный	Реле отпирания замков дверей	Нормально-замкнутый контакт реле
15	Фиолетовый	Реле отпирания замков дверей	Общий контакт реле
16	Белый	Вход для питания сирены	+12 В через предохранитель 5 А



Рис. 4. Схема подключения к разъему XR7

РАЗЪЕМ XR7

Разъем XP12. Таймерные каналы.

Одиннадцать таймерных каналов могут использоваться для управления различными устройствами. Выбор вариантов использования каналов определяется наличием исполнительных устройств и пожеланиями владельца автомобиля. Условия срабатывания таймерных каналов, временные параметры и управляющие команды брелока программируются с помощью компьютера (см. раздел "Программирование системы", уровень 5).

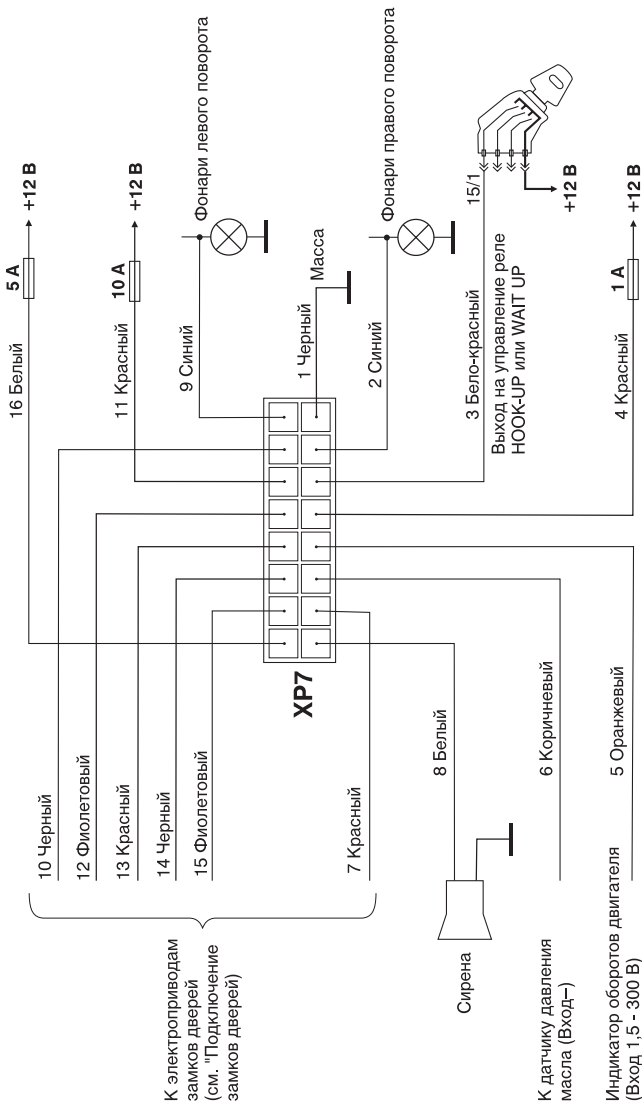

Если таймерные каналы используются для блокировки цепей с большим током, необходимо применять дополнительные внешние реле.

Назначение контактов разъема XP12 указано в табл. 3. Принцип работы таймерных каналов подробно описан в Руководстве Пользователя к системе.

Таблица 3. Разъем XP12.

Номер контакта	Цвет провода	Назначение	Комментарий
1	Зеленый	Таймерный канал 9. Управление замком багажника.	Выход (-), максимальный ток 350 мА
2	Бело-красный	Таймерный канал 8	Выход (-), максимальный ток 350 мА
3	Фиолетовый	Таймерный канал 11	Выход (-), максимальный ток 350 мА
4	Розовый	Таймерный канал 1	Выход (-), максимальный ток 350 мА
5	Синий	Таймерный канал 4	Выход (-), максимальный ток 350 мА
6	Бело-синий	Таймерный канал 2	Выход (-), максимальный ток 350 мА
7	Желтый	Таймерный канал 13	Выход (-), максимальный ток 350 мА
8	Белый	Таймерный канал 12	Выход (-), максимальный ток 350 мА
9	Оранжевый	Таймерный канал 10	Выход (-), максимальный ток 350 мА
10	Черный	Таймерный канал 0	Выход (-), максимальный ток 350 мА
11	Коричневый	Таймерный канал 5	Выход (-), максимальный ток 350 мА
12	Красный	Таймерный канал 3	Выход (-), максимальный ток 350 мА

Установка антенны

Антенна системы устанавливается в салоне автомобиля на верхней части лобового стекла, как показано на рис. 5. Корпус антенны и "усы" крепятся к стеклу двусторонней клеящей лентой, входящей в комплект поставки системы. С блоком управления антенна соединяется кабелем, входящим в комплект поставки (см. рис. 1).

Следует иметь в виду, что дальность действия и уверенность приема сигнала зависят от корректной установки антенны. Наилучший прием обеспечивается при соблюдении указанных рекомендаций.



Рис. 5. Установка антенны

Подключение замков дверей

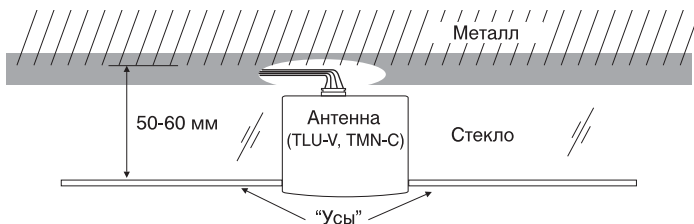
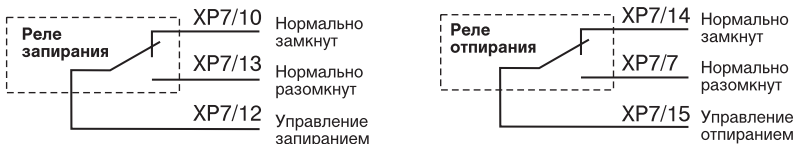

Система позволяет управлять дверными замками различных типов и с разной длительностью управляющего сигнала. Ниже приведена схема выходных цепей управления дверными замками.

Функция "Обход вежливой подсветки"

Если автомобиль оборудован системой плавного гашения салонного света (вежливая подсветка салона) и по технологическим особенностям при установке провод № 8 разъема XP1 подключается к плафону освещения, то в этом случае при постановке на охрану система будет подавать три звуковых (сиреной) и световых (указателями поворота) сигнала, т.к. дверь будет считаться незакрытой. Эти сигналы сирены можно отключить при программировании системы с помощью ПК, установив функцию "Обход вежливой подсветки" (Страница "Установки").

Двери автомобиля будут взяты под охрану **только спустя 5 секунд** после выключения освещения, а до этого момента система не сможет предупредить о срабатывании концевого выключателя двери.

Дистанционно управляемые реле HOOK-UP и реле WAIT UP

Описание работы реле WAIT UP

При запуске двигателя реле WAIT UP находится в замкнутом состоянии и дает двигателю нормально запуститься. При получении кодированного сигнала разрешения от блока управления реле WAIT UP остается в замкнутом состоянии до получения кодированного сигнала блокировки и последующего изменения скорости движения автомобиля. При следующем запуске двигателя весь процесс повторяется.

Если сигнал разрешения не был получен, или получен сигнал блокировки, то, как только автомобиль начнет движение, произойдет размыкание цепи блокировки на 3 секунды. Если автомобиль продолжает движение, то происходит повторное размыкание блокируемой цепи. После остановки автомобиля реле снова принимает нормально замкнутое состояние. При следующем запуске двигателя весь процесс повторяется.

Реле WAIT UP промаркировано одной белой полосой.

Описание работы реле HOOK-UP

Реле типа HOOK UP типа В отключает и включает блокировку по командам блока управления. При включении блокировки блокируемая цепь в течение 15 с периодически размыкается и замыкается, после чего окончательно размыкается. Такой алгоритм блокировки имитирует неисправность автомобиля и позволяет перед окончательной блокировкой снизить скорость движущегося автомобиля до безопасного значения.

Рекомендуется использовать реле типа В для блокировки цепей зажигания и цепей питания топливного насоса.

Буквенный индекс после типа реле (например, реле типа ВМ) указывает на вариант исполнения реле. Для реле с индексом "М" соблюдение полярности не требуется.

Реле HOOK UP типа ВМ промаркировано одной красной точкой.



При выборе блокируемой цепи и алгоритма блокировки необходимо иметь в виду, что блокировка во время движения автомобиля не должна приводить к снижению управляемости автомобиля и, как следствие, к созданию аварийных ситуаций. Компания "Альтоника" не несет ответственности при несоблюдении данного требования.

Установка реле HOOK-UP и реле WAIT UP

Вывод 3 (бело-красный провод) разъема XP7 блока управления – передача кода для управления реле HOOK-UP, WAIT UP.

Реле HOOK-UP типа VM и реле WAIT UP:

- при подаче питания на выводы 85 и 86 реле соблюдение полярности не требуется; прием кодированных сигналов управления от блока осуществляется через вывод реле, на который подается питание +12 В.



Не допускается установка реле WAIT UP вместо штатного реле автомобиля, так как выводы 87-30 являются нормально замкнутыми.

Некоторые особенности подключения

Вывод 3 (бело-красный провод) разъема XP7 блока управления подсоединяется к проводу, идущему от контакта 15/1 (зажигание включено) замка зажигания.

При подключении и выборе места установки дистанционно управляемых реле HOOK-UP и реле WAIT UP длина провода связи между выводом 3 разъема XP7 блока управления и выводом приема сигналов управления реле должна быть минимальна.

Сопротивление цепи между выводом 3 разъема XP7 блока управления и выводом приема сигналов управления дистанционно управляемого реле HOOK-UP и реле WAIT UP должно быть не более 1,5 Ом.

При включенном зажигании на выводе приема сигналов управления реле HOOK-UP и реле WAIT UP постоянно должно быть +12 В.

Не допускается подключать реле HOOK-UP и реле WAIT UP к цепи, в которой при работе двигателя напряжение +12 В на выводе приема сигналов управления реле или "корпус" на выводе "земляной" шины питания реле будут временно пропадать.

Если +12 В на вывод приема сигналов управления дистанционно управляемого реле поступает не прямо с контакта замка зажигания, а через какое-либо устройство (например, компьютер), то вывод 3 разъема XP7 блока управления должен быть подключен к той же цепи, что и вывод приема сигналов управления реле.

Элемент системы автомобиля, цепь которого блокируется, необходимо подключать к выводу 30 дистанционно управляемого реле.



Дистанционно управляемые реле HOOK-UP и реле WAIT UP рассчитаны на блокировку цепей с током не более 20 А. Для блокировки цепей с большим током необходимо использовать дополнительное реле.

Схемы подключения дистанционно управляемых реле HOOK-UP и реле WAIT UP приведены на стр. 14-15.

Программирование реле HOOK-UP и реле WAIT UP

В комплект поставки системы входит дистанционно управляемое реле HOOK-UP или реле WAIT UP, в которое код системы еще не записан. Перед использованием реле необходимо произвести запись кода системы в память реле. Для этого после установки всех компонентов системы на автомобиль снимите его с охраны (кнопка 2 брелока) и включите зажигание на 5 секунд не запуская двигатель. Код системы будет записан в память реле. Заведите двигатель и убедитесь в правильном функционировании реле.

После того, как код системы записан в реле, запись другого кода в реле невозможна. Для удаления ошибочно записанного в реле HOOK-UP или реле WAIT UP кода обращайтесь к официальным представителям компании "Альтоника".

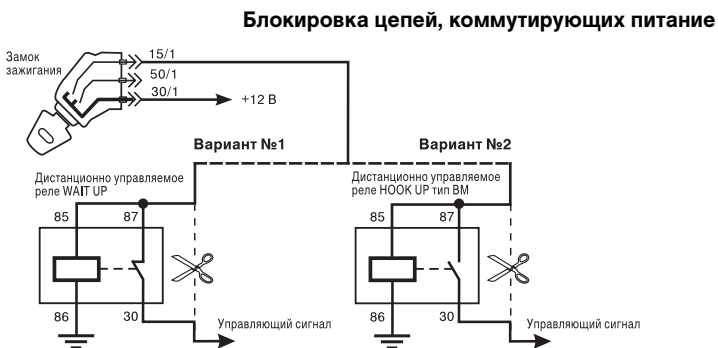
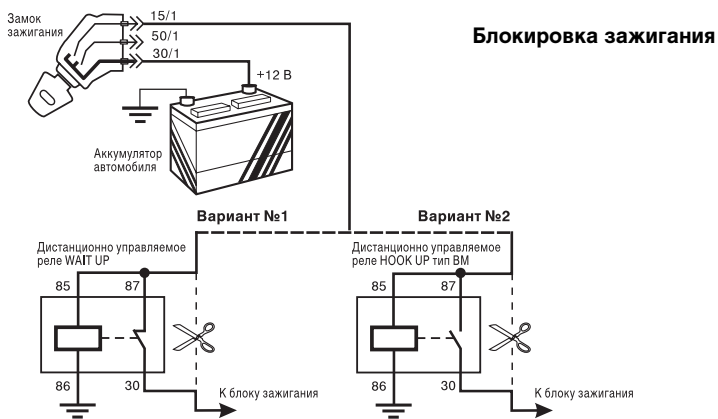

Блокировка стартера

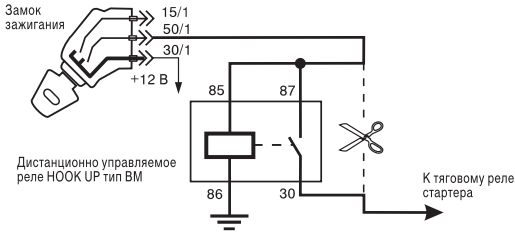

Блокировка гальванически развязанных цепей

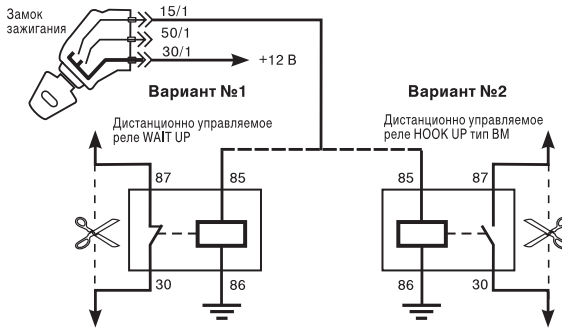

Блокировка цепей с большим током

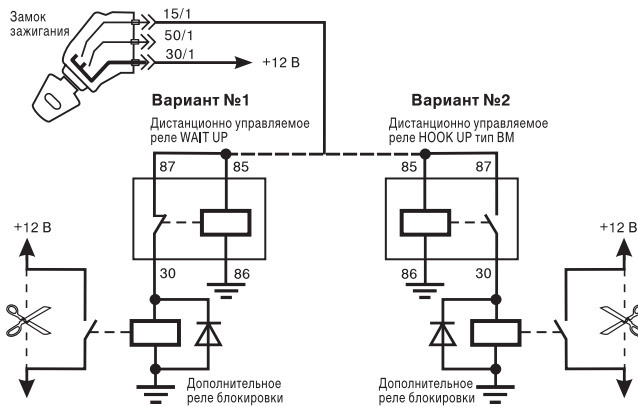

Программирование системы осуществляется при выключенных аксессуарах, зажигании и иммобилайзере.



Вместе с заводскими установками в систему уже прописаны антенна (уровень 1) и два брелока (уровни 2 и 3). В установочном центре в обязательном порядке проводится настройка тревожных датчиков (уровни 6-8), если они есть, и компьютерное программирование системы (уровень 5). Брелоки при необходимости можно прописать заново. Повторное прописывание антенны производится после компьютерного программирования, если оно осуществлялось с помощью программатора PR-500US (уровень 5).

Смена секретного кода (уровень 11) производится пользователем самостоятельно. В установочном центре изменение кода может быть осуществлено по просьбе клиента.

Для входа в режим программирования выполните следующие действия:

1. Снимите автомобиль с охраны (отключите блокировку двигателя).
2. Удерживая кнопку VALET отправьте команду **2 → 2 → 2 → 3**.
3. Дождитесь мелодичного звукового сигнала системы и отпустите кнопку VALET. Система перейдет в режим программирования (индикатор будет непрерывно светиться оранжевым светом).

Перевести систему в режим программирования можно с помощью секретного кода (см. раздел “Управление системой без брелока” Руководства пользователя).

Для перехода на нужный уровень программирования нажмите на кнопку VALET количество раз, равное номеру уровня. Каждое нажатие на кнопку подтверждается коротким звуковым сигналом и зеленой вспышкой индикатора. Переход на нужный уровень программирования система подтверждает соответствующим количеством коротких звуковых сигналов.

Перейти с одного уровня программирования на другой можно только после выхода в начало программирования. Для этого нажмите кнопку VALET и удерживайте ее до двукратного звукового сигнала системы, после чего тут же отпустите кнопку. Индикатор системы должен светиться оранжевым светом.



При наборе кнопкой VALET номеров уровней программирования или чисел секретного кода, время каждого нажатия и пауза между нажатиями не должны превышать 0,8 секунды.

Система может находиться в режиме программирования без проведения операций программирования не менее 10 минут (в зависимости от уровня, на котором она находится). После этого система выходит из режима, сообщая об этом мелодичным звуковым сигналом.

Для перехода с любого уровня в начало программирования нажмите и удерживайте кнопку VALET до двукратного звукового сигнала системы, после чего тут же отпустите кнопку. Индикатор системы будет светиться оранжевым светом.

Для выхода из режима программирования нажмите и удерживайте кнопку VALET до мелодичного звукового сигнала системы, после чего отпустите кнопку, либо поверните ключ зажигания в положение "аксессуары включены".

Уровень 1. Прописывание в систему антенны.

К моменту перехода на этот уровень антенна должна быть подключена к блоку управления. Прописывание антенны осуществляется автоматически при переходе на данный уровень программирования системы.

Успешное завершение операции сопровождается звуковым сигналом и переходом в начало программирования.

Уровень 2. Прописывание в систему первого брелока.

На этом уровне индикатор системы горит красным светом. К моменту перехода на этот уровень первый брелок должен быть выключен.

Включите брелок, одновременно удерживая нажатыми кнопки 3 и 4 до звукового сигнала брелока. Отпустите кнопки.

Успешное завершение операции сопровождается мелодичным звуковым сигналом брелока и серией вспышек (сначала 3 вспышки зеленым светом, потом 3 красным) светодиода брелока. После успешной записи система может выйти в начало режима программирования.

Если система осталась на данном уровне программирования (при этом индикатор горит красным светом), а прописывания брелока не произошло, выйдите в начало программирования и повторите операцию.

Уровень 3. Прописывание в систему второго брелока.

Аналогично уровню 2.

Уровень 4. Прописывание в систему третьего брелока.

Аналогично уровню 2.

Система поставляется с двумя брелоками. На данном уровне программирования производится повторное прописывание одного из них.

Уровень 5. Программирование системы с помощью ПК

На этом уровне индикатор системы горит красным цветом.

На компьютере должна быть установлена программа "Программатор ULTRA" с подключенным программным модулем **reef500.cab**.

Компьютерное программирование осуществляется с помощью одного из программаторов: PR-500/PR-501, либо PR-500US.

При работе с программаторами PR-500/PR-501 настройка системы осуществляется по защищенному радиоканалу. Программатор PR-500 используется для программирования системы R-500D, программатор PR-501 – для системы R-501D. Компьютер с подключенным к нему соответствующим программатором (см. Руководство по эксплуатации PR-500/PR-501) должен быть расположен на расстоянии не более 30 метров от автомобиля с программируемой системой. Антенны программатора и системы должны располагаться параллельно.

К блоку управления системы должен быть подключен индикатор системы, кнопка VALET и антенна. Вместе с заводскими установками антенна уже прописана в систему, но при необходимости это можно осуществить повторно (см. уровень 1).



Если программирование проводится в зоне сильных помех, рекомендуется уменьшить расстояние между компьютером и программируемой системой или использовать программатор PR-500US.

Программатор PR-500US подключается к USB-порту компьютера, на котором должно быть установлено программное обеспечение PR-500US (см. Руководство по эксплуатации PR-500US). К блоку управления системы программатор должен быть подключен через разъем XP11 вместо антенны.

К блоку управления системы также необходимо подключить индикатор системы, кнопку VALET, подать питание и прописать программатор в систему. Процедура аналогична прописыванию антенны (см. уровень 1).



После проведения программирования с помощью ПК и отключения программатора необходимо подключить антенну к разъему XP11 блока управления и заново прописать ее в систему (см. уровень 1).

После проведения всех действий, связанных с подключением программатора, запустите программу "Программатор ULTRA" и произведите настройку системы (см. раздел "Работа с компьютерной программой "Программатор ULTRA"").

Уровень 6. Настройка тревожного датчика 1

На этом уровне индикатор системы горит оранжевым светом. К моменту перехода на этот уровень первый датчик должен быть подключен.

Прием команд из табл. 5 подтверждается звуковыми сигналами блока управления и брелока, зелеными вспышками индикатора системы и светодиода брелока, а также миганием указателей поворота.

Если команда состоит из двойного нажатия (например, команда **1 → 1**), сигналы брелока и блока управления двойные; если из одного нажатия (например, команда **2**) – одинарные. Вспышки индикатора системы и мигание указателей поворота в любом случае однократные.

Если после подачи команды чувствительность уровня срабатывания датчика выходит на границы диапазона настройки (становится равной нулю или максимальной), то об этом предупреждается тройным звуковым сигналом блока управления системы и дополнительно трехкратным сигналом sireны.

Не выходя из данного уровня программирования можно проверить настройку датчика реальным воздействием. При этом сигнал предупреждения (WARNING) показывается однократным миганием указателей поворота и однократными звуковыми сигналами системы (блоком управления) и автомобиля (sиреной). Тревожный сигнал (ALARM) показывается двумя миганиями указателей поворота и двумя короткими звуковыми сигналами системы и автомобиля.

Табл. 5. Настройка чувствительности датчика

Команда брелока	Действие
1	увеличить чувствительность по предупредительной зоне на 1
1 → 1	увеличить чувствительность по предупредительной зоне на 10
2	уменьшить чувствительность по предупредительной зоне на 1
2 → 2	уменьшить чувствительность по предупредительной зоне на 10
1 → 1 → 1 или 2 → 2 → 2	обучить систему на сигнал, соответствующий предупредительному уровню* (можно прервать любой кнопкой)
3	увеличить чувствительность по тревожной зоне на 1
3 → 3	увеличить чувствительность по тревожной зоне на 10
4	уменьшить чувствительность по тревожной зоне на 1
4 → 4	уменьшить чувствительность по тревожной зоне на 10
3 → 3 → 3 или 4 → 4 → 4	обучить систему на сигнал, соответствующий тревожному уровню* (можно прервать любой кнопкой)

* После получения этих команд система на 20 секунд переходит в режим обучения и начинает издавать ежесекундные звуковые сигналы. Первые 10 секунд даются на подготовку к обучению. В течение вторых 10 секунд необходимо произвести обучающее воздействие.

Уровень 7. Настройка тревожного датчика 2

Аналогично уровню 6.

Уровень 8. Настройка тревожного датчика 3

Аналогично уровню 6.

Уровень 9. Программирование звуковых сигналов блока управления

На этом уровне индикатор горит оранжевым светом.

Настройка звуковых сигналов блока управления осуществляется при компьютерном программировании (см. уровень 5 и раздел "Работа с компьютерной программой "Программатор ULTRA™"). При необходимости эту настройку можно осуществить в режиме ручного программирования (см. табл. 6).

Табл. 6. Настройка звукового сигнала блока управления

Команда брелока	Действие
1	разрешить звуковой сигнал нажатий на кнопку VALET
1 → 1	запретить звуковой сигнал нажатий на кнопку VALET
2	разрешить звуковой сигнал включения ПОДДЕРЖКИ ЗАЖИГАНИЯ
2 → 2	запретить звуковой сигнал включения ПОДДЕРЖКИ ЗАЖИГАНИЯ
3	разрешить звуковой сигнал ВКЛЮЧЕНЫ ГАБАРИТНЫЕ ОГНИ
3 → 3	запретить звуковой сигнал ВКЛЮЧЕНЫ ГАБАРИТНЫЕ ОГНИ
4	разрешить звуковой сигнал при включении режима "Свободные руки"
4 → 4	запретить звуковой сигнал при включении режима "Свободные руки"

Прохождение разрешающих команд подтверждается одним звуковым сигналом блока управления, а запрещающих – двумя.

Уровень 10. Программирование сирены

На этом уровне индикатор горит оранжевым светом.

Настройка сирены осуществляется при компьютерном программировании (см. уровень 5 и раздел "Работа с компьютерной программой "Программатор ULTRA"). При необходимости эту настройку можно осуществить в режиме ручного программирования (см. табл. 7).

Табл. 7. Настройка звукового сигнала сирены

Команда брелока	Действие
1	1 вариант звучания сирены (прерывистое с частотой прерывания 2,5 Гц). Прохождение команды подтверждается звучанием сирены и однократным коротким звуковым сигналом системы и брелока.
2	2 вариант звучания сирены (прерывистое с частотой прерывания 1,0 Гц). Прохождение команды подтверждается звучанием сирены и двукратным звуковым сигналом системы и брелока.
3	3 вариант звучания сирены (прерывистое с частотой прерывания 0,5 Гц). Прохождение команды подтверждается звучанием сирены и трехкратным звуковым сигналом системы и брелока.
4	4 вариант звучания сирены (непрерывное). Прохождение команды подтверждается звучанием сирены и четырехкратным звуковым сигналом системы и брелока.
1 → 1 → 3 → 1	Разрешить сигналы сирены при постановке и снятии с охраны
1 → 1 → 3 → 2	Запретить сигналы сирены при постановке и снятии с охраны
1 → 1 → 4 → 1	Разрешить сигналы сирены при срабатывании сигнализации. Прохождение команды сопровождается фрагментом выбранного варианта звучания сирены.
1 → 1 → 4 → 2	Запретить сигналы сирены при срабатывании сигнализации

При прохождении команд 1, 2, 3 и 4 сирена включается на 3 секунды и демонстрирует выбранный вариант звучания в режимах "Тревога" и "Паника".

Прохождение разрешающих команд подтверждается однократными звуковыми сигналами системы и брелока, а запрещающих – двумя звуковыми сигналами.

Уровень 11. Изменение секретного кода.



Заводская установка секретного кода 1-2-3-4.

Смена секретного кода производится пользователем самостоятельно. В установочном центре изменение кода может быть осуществлено по просьбе клиента.

На этом уровне индикатор горит оранжевым светом.

1. С помощью кнопки VALET введите первое число нового секретного кода.

Секретный код состоит из четырех чисел. Каждое число может принимать значение от 1 до 255. Количество нажатий на кнопку VALET при вводе числа соответствует его значению (например, для ввода числа 15 нажмите на кнопку пятнадцать раз). Каждое нажатие на кнопку подтверждается зеленым миганием индикатора и коротким звуковым сигналом.

После ввода первого числа кода дождитесь подтверждающего звукового сигнала.

2. Введите второе число кода. Ввод второго числа подтверждается двумя короткими звуковыми сигналами.
3. Подобным же образом введите третье и четвертое число кода. Ввод третьего числа подтверждается тремя звуковыми, четвертого – четырьмя.

После ввода кода индикатор непрерывно горит красным и зеленым светом.

4. Для сохранения нового кода введите его еще раз для подтверждения. Для этого выполните действия 1-3 данного раздела. Очередное число кода вводите после короткой вспышки индикатора красного света.

Если новый код введен одинаково два раза, то система его запомнит, известит об этом четырьмя короткими звуковыми сигналами и выйдет в начало режима программирования.

Если при подтверждающем вводе кода произошла ошибка, то подтверждающие звуковые сигналы не прозвучат, а индикатор будет непрерывно светиться оранжевым светом. Система останется на 11 уровне программирования. Повторите попытку.

Для перехода с данного уровня в начало программирования без изменения секретного кода, на любом этапе выполнения операции нажмите и удерживайте кнопку VALET до двукратного звукового сигнала системы, после чего тут же отпустите кнопку. Индикатор системы будет светиться оранжевым светом.

Для выхода из режима программирования без изменения секретного кода поверните ключ зажигания в положение "аксессуары включены".

Работа с компьютерной программой "Программатор ULTRA"

Запустите программу "Программатор ULTRA" и в меню **Система\Выбрать** выберите программный модуль **reef500.cab**.

В меню **Настройки\Выбор COM-порта** выберите номер виртуального порта, соответствующий подключенному программатору.

Переключая последовательно страницы настроек, установите необходимые параметры работы системы.



Если предполагается внести лишь небольшие изменения в текущих установках системы, сначала следует считать эти установки из блока управления системой (см. Руководство пользователя Программатора ULTRA).

На приводимых ниже рисунках показаны заводские установки.

После проведения процедуры настройки все установленные параметры можно сохранить в файл с расширением *.ur и в дальнейшем использовать их при программировании системы, установленной на аналогичных автомобилях.

Чтобы сохранить настройки, выберите пункт меню **Система\Сохранить в файл** или нажмите на соответствующую иконку.

Чтобы воспользоваться уже существующим файлом, выберите пункт меню Система\открыть из файла или щелкните двойным щелчком левой кнопки мыши на названии соответствующего файла с настройками.

При необходимости Вы можете распечатать установленные параметры. Для этого выберите меню **Система\Печать** или нажмите на соответствующую иконку. Печать осуществляется для каждой страницы программатора ULTRA отдельно.



Рис. 6. Выбор COM-порта

Страница "Общие настройки"

На данной странице (см. рис. 7 и рис. 8) задаются временные параметры работы системы. Путем передвижения скроллинга вправо и влево установите необходимые значения параметров системы. Для точной дискретной настройки воспользуйтесь стрелками, расположенными справа и слева от соответствующей полосы прокрутки.

Настройка временных интервалов (мин:с:мс)	
Время запрета на повторное запираие замка дверей (1-5 с)	00:05:00 ◀ ▶
Длительность импульса запираия замка дверей (0,8-5 с)	00:00:80 ◀ ▶
Длительность 1-го импульса отпираия замка дверей (0,8-5 с)	00:00:80 ◀ ▶
Время задержки до 2-го импульса отпираия замка дверей - "американский замок" (0,2-0,8 с)	00:00:80 ◀ ▶
<input type="checkbox"/> Запретить второй импульс	
Длительность 2-го импульса отпираия замка дверей - "американский замок" (0,8-5 с)	00:00:80 ◀ ▶

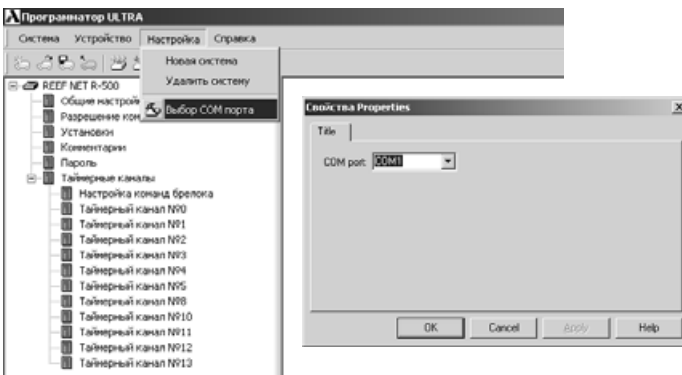
Рис. 7. Временные параметры импульсов управления замками дверей

Для "американского замка" в системе предусмотрена возможность подачи двойного импульса на его отпирание (рис. 7): по команде **20** системы Reef GSM и по команде **2 → 2** брелока. Чтобы реализовать эту возможность, поле напротив параметра **Запретить второй импульс** следует оставить пустым (без "галочки").

Время до включения автоматической блокировки двигателя (30 с - 5 мин)	00:30.00
Время между случайным снятием с охраны и автопостановкой на охрану (10 с - 1 мин)	00:30.00
Время действия однократной тревоги (15-45 с)	00:30.00
Время действия режима "Паника" (15 с - 3 мин)	00:30.00
Пауза между началом автозапуска и включением аксессуаров (1-5 с)	00:02.00
Пауза между включением аксессуаров и включением зажигания (1-5 с)	00:02.00
Время задержки тестирования дизельного двигателя после включения зажигания (1-5 с)	00:05.00
Время задержки начала работы стартера после включения зажигания (1-5 с)	00:05.00
Максимальное время работы стартера во время 1-й попытки автозапуска (0,5-10 с)	00:02.00
Максимальное время работы стартера во время 2-й попытки автозапуска (0,5-10 с)	00:04.00
Максимальное время работы стартера во время 3-й попытки автозапуска (0,5-10 с)	00:08.00
Время работы двигателя в режиме автозапуска (20-50 мин)	20:00.00
Пауза между попытками автозапуска (3-25 с)	00:10.00
Время работы турботаймера (1-5 мин)	01:30.00
Время работы двигателя в режиме "Поддержка зажигания" (10-60 мин)	20:00.00
Время до автопостановки на охрану после закрытия всех дверей ("свободные руки") (5-30 с)	00:30.00

Рис. 8. Настройки системы

Страница "Разрешение команд с брелока"

На данной странице можно разрешить пользователю изменять установки охранной системы при помощи брелока. Для разрешения отметьте нужные пункты.

Разрешить выполнение команд брелока
<input checked="" type="checkbox"/> Вкл./выкл. сирены при постановке и снятии с охраны
<input type="checkbox"/> Вкл./выкл. сирены при срабатывании сигнализации
<input type="checkbox"/> Выключение предупредительного уровня выбранного датчика
<input type="checkbox"/> Полное выключение выбранного датчика
<input type="checkbox"/> Включение выбранного датчика
<input type="checkbox"/> Изменение количества запусков через заданные интервалы времени
<input type="checkbox"/> Изменение значения минусовой температуры запуска двигателя

Рис. 9. Разрешение команд с брелока

Страница "Установки"

Страница "Установки" делится на 4 основных раздела:

- "Двигатель"
- "Режимы "Турботаймер" / "Поддержка зажигания"
- "Подтверждать звуковым сигналом блока управления"
- "Сирена"

Двигатель
<input type="checkbox"/> Разрешить контроль работы двигателя по сигналу тахометра
<input checked="" type="checkbox"/> Разрешить контроль работы двигателя по сигналу датчика зарядки аккумулятора
<input type="checkbox"/> Разрешить контроль работы двигателя по сигналу датчика давления масла I (выход +)
<input type="checkbox"/> Разрешить контроль работы двигателя по сигналу датчика давления масла II (выход -)
<input type="checkbox"/> Разрешить слежение системы за изменением оборотов двигателя
<input checked="" type="checkbox"/> Разрешить включение выхода "Аксессуары" в режиме автозапуска
<input checked="" type="checkbox"/> Разрешить включение режима автоматической блокировки двигателя
<input checked="" type="checkbox"/> Разрешить возврат в режим "Охрана" после случайного снятия
<input type="checkbox"/> Разрешить работу с автоматической коробкой переключения передач
<input checked="" type="checkbox"/> Разрешить управление центральным замком при вкл./выкл. зажигания
<input type="checkbox"/> Разрешить обход вежливой подсветки

Рис. 10. Раздел "Двигатель"

Если отметить пункт **Разрешить контроль работы двигателя по сигналу тахометра**, система будет контролировать частоту оборотов двигателя в режимах "дистанционный запуск", "автоматический запуск", "Поддержка зажигания" (или "Турботаймер"), а также в режиме "охрана с работающим двигателем".

При уменьшении частоты оборотов двигателя в два раза и ниже по сравнению с записанным в систему значением частоты холостых оборотов (см. раздел "Обучение системы частоте холостых оборотов двигателя"), система заглушит двигатель.

Вне режимов дистанционного и автоматического запуска и режима "Поддержка зажигания" контроль работы двигателя по сигналу тахометра может привести к следующему. Если значение частоты оборотов двигателя уменьшится в два раза и ниже по сравнению с записанным в систему значением частоты холостых оборотов, система будет считать двигатель заглушенным и позволит включить режим "охрана с работающим двигателем" (с ключом в замке зажигания) даже при неправильном положении рычагов (см. Руководство пользователя). Такая ситуация недопустима.



Во избежание аварийной ситуации в случае постановки на охрану с работающим двигателем при неправильном положении рычагов необходимо корректно производить запись номинальной частоты холостого хода (см. раздел "Обучение системы частоте холостых оборотов двигателя"), либо устанавливать датчик движения.

Если отметить пункт **Разрешить контроль работы двигателя по сигналу датчика зарядки аккумулятора**, то в режимах дистанционного или автоматического запуска система будет считать двигатель запущенным при наличии на контакте 11 разъема ХР1 напряжения не менее 7 В. Если после удачного запуска напряжение ниже, система глушит двигатель.

Если отметить пункт **Разрешить контроль работы двигателя по сигналу датчика давления масла I (вход +)**, то в режимах дистанционного или автоматического запуска система будет считать двигатель запущенным при наличии на контакте 5 разъема ХР1 напряжения не менее 3,5 В. Если после удачного запуска напряжение ниже 2,5 В, система глушит двигатель.

Если отметить пункт **Разрешить контроль работы двигателя по сигналу датчика давления масла II (вход -)**, то в режимах дистанционного или автоматического запуска система будет считать двигатель запущенным при наличии на контакте 6 разъема ХР7 напряжения менее 3,5 В. Если после удачного запуска напряжение выше 5 В, система глушит двигатель.



Предупреждение: для того чтобы система сочла двигатель заглушенным, достаточно хотя бы одного соответствующего сигнала с любого из подключенных датчиков контроля. В случае неисправности датчика контроля такая особенность может привести к тому, что система позволит включить режим "охрана с работающим двигателем" даже при неправильном положении рычагов (см. Руководство пользователя), а это может привести к аварийной ситуации.

Недопустимые варианты настроек:

1. Запрещение контроля работы двигателя по всем из предусмотренных в системе каналов.

В этом случае каналы контроля работы двигателя будут заблокированы, и такая ситуация будет восприниматься системой как информация о том, что двигатель заглушен. Данный вариант настройки не позволит системе работать в режимах дистанционного и автоматического запуска, "Поддержка зажигания" и "Охрана с работающим двигателем" без ключа в замке зажигания. В режиме "Охрана с работающим двигателем" с ключем в замке зажигания это может привести к аварийной ситуации (см. раздел "Подключение к разьему ХР1").

2. Разрешение контроля работы двигателя по сигналам с датчиков давления масла и зарядки аккумулятора, если на самом деле датчики (датчик) не подключены

В этом случае сигналы на соответствующих входах (входе) будут отсутствовать. Разрешение контроля приведет к тому, что система по причине отсутствия сигналов (сигнала) будет считать двигатель заглушенным и реагировать на это в соответствии с вариантом №1 недопустимых настроек.

Если отметить пункт **Разрешить слежение системы за изменением оборотов двигателя**, то при повышении частоты оборотов двигателя более чем в 2 раза (по отношению к частоте холостых оборотов, записанной в систему) будут выполняться следующие функции:

- Включение-выключение режима "Поддержка зажигания" (или "Турботаймер")
- Переход в режим "Тревога" (если на момент повышения частоты оборотов двигателя система находилась в режиме "охраны с работающим двигателем").

Этот пункт может быть отмечен только совместно с пунктом **Разрешить контроль работы двигателя по сигналу тахометра**.

Если отметить пункт **Разрешить включение выхода "Аксессуары" в режиме автозапуска**, система в режимах дистанционного и автоматического запуска включит аксессуары и будет поддерживать их во включенном состоянии вне зависимости от того, работает стартер или нет. Если данный пункт не отмечен, система аксессуары сначала включит, затем на время работы стартера выключит, а после запуска двигателя включит снова.

Если отметить пункт **Разрешить включение режима автоматической блокировки двигателя**, то система при определенных условиях может включить автоматическую блокировку двигателя (см. раздел Руководства пользователя – Режим "Иммобилайзер").

Если отметить пункт **Разрешить возврат в режим "Охрана" после случайного снятия**, система при определенных условиях может осуществить автопостановку на охрану (см. соответствующий раздел Руководства пользователя).

Если отметить пункт **Разрешить работу с автоматической коробкой переключения передач** система будет отслеживать, находится ли рычаг переключения передач в положении P (Park).

Если отметить пункт **Разрешить управление центральным замком при вкл./выкл. зажигания**, система осуществит запираение дверей после включения зажигания и отпирание – при его выключении.

Если отметить пункт **Разрешить обход вежливой подсветки**, то при соответствующем подключении электрооборудования автомобиля (см. раздел "Функция "Обход вежливой подсветки"") постановка на охрану не будет сопровождаться трехкратным сигналом sireны.



Рис. 11. Раздел "Режимы Турботаймер/Поддержка зажигания"

Режим "Турботаймер" предусмотрен для автомобилей с устройством турбонаддува для увеличения срока службы этого устройства. После выключения зажигания в течение времени, заданного в пункте **Время работы турботаймера** (Страница "Общие настройки") поддерживается работа двигателя на холостых оборотах. При этом температура узла турбины снижается до безопасного для остановки турбины уровня.

В режиме "Поддержка зажигания" двигатель может работать без ключа в замке зажигания. Если выбран этот режим, то после того, как вынут ключ из замка зажигания, двигатель будет работать в течение времени, заданного в пункте **Время работы двигателя в режиме "Поддержка зажигания"** (Страница "Общие настройки").

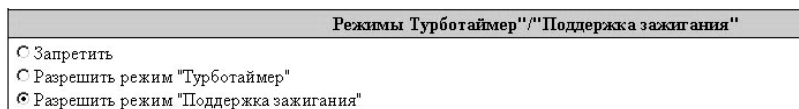

Для более подробного ознакомления с вышеуказанными режимами работы системы обратитесь к Руководству пользователя.



Рис. 12. Раздел "Подтверждать звуковым сигналом блока управления"

В разделе "Подтверждать звуковым сигналом блока управления" (рис. 12) разрешаются или запрещаются звуковые сигналы подтверждения, которые выдает блок управления системы. Если вы не хотите раскрывать место установки блока управления, сигналы рекомендуется отключить, что в свою очередь немного усложняет эксплуатацию системы.

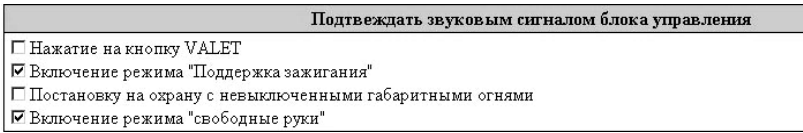

Рис. 13. Раздел "Сирена"

В разделе "Сирена" (рис. 13) устанавливается разрешение сигналов сирены и выбор звучания.

Страница "Комментарии"

На странице "Комментарии" (рис. 14) нет управляющих команд. Данная страница предназначена для ведения протокола работы с охранной системой. В поле комментария можно ввести любую информацию (не более 500 символов), которая будет интересна при дальнейшей работе с системой.

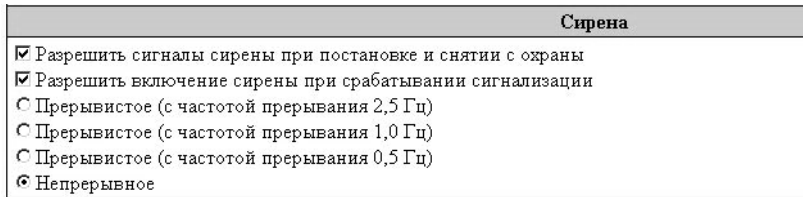

Рис. 14. Страница "Комментарии"

При необходимости в комментариях можно указать информацию о назначении запрограммированных таймерных каналов (Страницы "Таймерный канал №...").

Страница "Пароль"

На этой странице программируется совместная работа систем R-500D/R-501D с системами Reef GSM. Следует помнить, что если пароли систем не совпадают, совместная их работа будет невозможна.

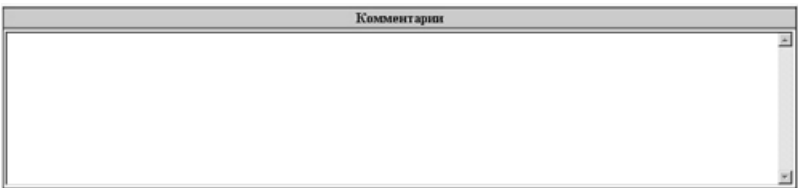
REEF GSM	
Пароль:	0000
<input type="checkbox"/> Reef GSM подключен	

Рис. 15. Страница "Пароль"

Страница "Таймерные каналы"

На данной странице представлена сводная таблица временных параметров, условий срабатывания и управляющих команд брелока для всех программируемых таймерных каналов. После настройки каждого конкретного таймерного канала данные автоматически отображаются в таблице.

Программирование системы REEF NET R-500/501

Номер канала	0	1	2	3	4	5
Задержка						
Включить						
Выключить						
Количество включений						
Старт по команде						
Стоп по команде						
Старт при событии						
Стоп при событии						
Разрешить в режимах	[Тех.обслуживания]	[Тех.обслуживания]	[Тех.обслуживания]	[Тех.обслуживания]	[Тех.обслуживания]	[Тех.обслуживания]
	[Снят с охраны]	[Снят с охраны]	[Снят с охраны]	[Снят с охраны]	[Снят с охраны]	[Снят с охраны]
Отключить датчики	[Иммобилайзер]	[Иммобилайзер]	[Иммобилайзер]	[Иммобилайзер]	[Иммобилайзер]	[Иммобилайзер]
	[Охрана]	[Охрана]	[Охрана]	[Охрана]	[Охрана]	[Охрана]
	[Дистанционный запуск]	[Дистанционный запуск]	[Дистанционный запуск]	[Дистанционный запуск]	[Дистанционный запуск]	[Дистанционный запуск]
	[Тревога и паника]	[Тревога и паника]	[Тревога и паника]	[Тревога и паника]	[Тревога и паника]	[Тревога и паника]
		да	да	да	да	да

Рис. 16. Фрагмент сводной таблицы параметров таймерных каналов

Прежде чем начать настройку таймерных каналов, рекомендуется запрограммировать пользовательские команды, которые будут подаваться с брелока для запуска и прекращения работы таймерных каналов (Страница "Настройка команд с брелока").

Страница "Настройка команд брелока"

На этой странице производится настройка пользовательских команд, применяющихся для управления работой таймерных каналов. Команда представляет собой последовательность нажатий кнопок на брелоке. Последовательность может содержать от одного до четырех нажатий. Всего можно запрограммировать 16 команд, подающихся с брелока. Номер кнопки брелока выбирается "мышью" или вводится с клавиатуры. Для изменения настроек или удаления заданных команд, нажмите на номере команды клавишу **"Очистить"**.

Настройка команд с брелока									
№	Команда				Настройка				
1	<input type="text"/>	<input type="text"/>	<input type="text"/>	<input type="text"/>	Очистить	1	2	3	4
2	<input type="text"/>	<input type="text"/>	<input type="text"/>	<input type="text"/>	Очистить	1	2	3	4
3	<input type="text"/>	<input type="text"/>	<input type="text"/>	<input type="text"/>	Очистить	1	2	3	4
4	<input type="text"/>	<input type="text"/>	<input type="text"/>	<input type="text"/>	Очистить	1	2	3	4
5	<input type="text"/>	<input type="text"/>	<input type="text"/>	<input type="text"/>	Очистить	1	2	3	4
6	<input type="text"/>	<input type="text"/>	<input type="text"/>	<input type="text"/>	Очистить	1	2	3	4
7	<input type="text"/>	<input type="text"/>	<input type="text"/>	<input type="text"/>	Очистить	1	2	3	4
8	<input type="text"/>	<input type="text"/>	<input type="text"/>	<input type="text"/>	Очистить	1	2	3	4
9	<input type="text"/>	<input type="text"/>	<input type="text"/>	<input type="text"/>	Очистить	1	2	3	4
10	<input type="text"/>	<input type="text"/>	<input type="text"/>	<input type="text"/>	Очистить	1	2	3	4
11	<input type="text"/>	<input type="text"/>	<input type="text"/>	<input type="text"/>	Очистить	1	2	3	4
12	<input type="text"/>	<input type="text"/>	<input type="text"/>	<input type="text"/>	Очистить	1	2	3	4
13	<input type="text"/>	<input type="text"/>	<input type="text"/>	<input type="text"/>	Очистить	1	2	3	4
14	<input type="text"/>	<input type="text"/>	<input type="text"/>	<input type="text"/>	Очистить	1	2	3	4
15	<input type="text"/>	<input type="text"/>	<input type="text"/>	<input type="text"/>	Очистить	1	2	3	4
16	<input type="text"/>	<input type="text"/>	<input type="text"/>	<input type="text"/>	Очистить	1	2	3	4

Рис. 17. Настройка пользовательских команд брелока

Страницы "Таймерный канал №..."

Процедура настройки одинакова для всех таймерных каналов.



Таймерные каналы №6 (запирание замков дверей), №7 (отпирание замков дверей), №9 (отпирание замка багажника) переназначению и программированию не подлежат.

В разделе "Временные параметры" (см. рис. 18) в соответствии с временной диаграммой (см. рис. 19) для каждого таймерного канала устанавливаются следующие временные параметры:

■ пункт **Задержка**

Задержка от момента приема системой команды "Старт" таймера (см. рис. 20 и рис. 21) до момента включения таймера. Задержка устанавливается от 0 с до 10 минут, либо до "бесконечности". "Бесконечная" задержка означает, что данный таймерный канал заблокирован.

■ пункт **Включить**

Длительность включенного состояния таймерного канала. Длительность устанавливается от 0 с до 10 минут, либо до "бесконечности". Если установить "бесконечность", то таймер будет работать до тех пор, пока не будет подан сигнал "Стоп" (см. рис. 20, рис. 21, рис. 22). Обратите внимание, что если установить "0 с", то таймер никогда не включится (один из способов блокировки таймерного канала).

■ пункт **Выключить**

Время между повторными включениями канала. Устанавливается от 0 с до 10 минут, либо до "бесконечности". Если установить "бесконечность", данный таймерный канал нельзя будет повторно включить до тех пор, пока не будет подан сигнал "Стоп" (см. рис. 20, рис. 21, рис. 22).

■ пункт **Количество включений**

Количество включений канала. Устанавливается от 1 до 254, либо до "бесконечности", либо "ноль". Если установить "ноль" – канал будет заблокирован; если "бесконечность" – канал будет работать, пока не будет подан сигнал "Стоп" (см. рис. 20, рис. 21, рис. 22).

Временные параметры устанавливаются путем передвижения скроллинга вправо и влево. Значение параметров "бесконечность" отображается значком "∞". Для точной настройки (с шагом 0,1с) левой кнопкой мыши нажмите нужное количество раз на стрелки, расположенные справа и слева от полосы прокрутки.

Временные параметры	
Задержка (мин.сек.мсек)	
00:00.00	▶
Включить (мин.сек.мсек)	
00:00.00	▶
Выключить (мин.сек.мсек)	
00:00.00	▶
Количество включений	
0	▶

Рис. 18. Временные параметры таймерного канала



Рис. 19. Временная диаграмма работы таймерного канала

В правой части меню раздела "Старт/стоп таймера от команды с брелока" (рис. 20) отображаются все ранее заданные пользовательские команды (Страница "Настройка команд с брелока"). В полях **Старт** и **Стоп** левой кнопкой мыши отметьте, какая команда будет запускать, а какая – прекращать работу данного таймерного канала.

Старт/стоп таймера от команды с брелока

№	Старт	Стоп	Команда		
1	<input type="checkbox"/>	<input type="checkbox"/>	<input type="checkbox"/>	<input type="checkbox"/>	<input type="checkbox"/>
2	<input type="checkbox"/>	<input type="checkbox"/>	<input type="checkbox"/>	<input type="checkbox"/>	<input type="checkbox"/>
3	<input type="checkbox"/>	<input type="checkbox"/>	<input type="checkbox"/>	<input type="checkbox"/>	<input type="checkbox"/>
4	<input type="checkbox"/>	<input type="checkbox"/>	<input type="checkbox"/>	<input type="checkbox"/>	<input type="checkbox"/>
5	<input type="checkbox"/>	<input type="checkbox"/>	<input type="checkbox"/>	<input type="checkbox"/>	<input type="checkbox"/>
6	<input type="checkbox"/>	<input type="checkbox"/>	<input type="checkbox"/>	<input type="checkbox"/>	<input type="checkbox"/>
7	<input type="checkbox"/>	<input type="checkbox"/>	<input type="checkbox"/>	<input type="checkbox"/>	<input type="checkbox"/>
8	<input type="checkbox"/>	<input type="checkbox"/>	<input type="checkbox"/>	<input type="checkbox"/>	<input type="checkbox"/>
9	<input type="checkbox"/>	<input type="checkbox"/>	<input type="checkbox"/>	<input type="checkbox"/>	<input type="checkbox"/>
10	<input type="checkbox"/>	<input type="checkbox"/>	<input type="checkbox"/>	<input type="checkbox"/>	<input type="checkbox"/>
11	<input type="checkbox"/>	<input type="checkbox"/>	<input type="checkbox"/>	<input type="checkbox"/>	<input type="checkbox"/>
12	<input type="checkbox"/>	<input type="checkbox"/>	<input type="checkbox"/>	<input type="checkbox"/>	<input type="checkbox"/>
13	<input type="checkbox"/>	<input type="checkbox"/>	<input type="checkbox"/>	<input type="checkbox"/>	<input type="checkbox"/>
14	<input type="checkbox"/>	<input type="checkbox"/>	<input type="checkbox"/>	<input type="checkbox"/>	<input type="checkbox"/>
15	<input type="checkbox"/>	<input type="checkbox"/>	<input type="checkbox"/>	<input type="checkbox"/>	<input type="checkbox"/>
16	<input type="checkbox"/>	<input type="checkbox"/>	<input type="checkbox"/>	<input type="checkbox"/>	<input type="checkbox"/>

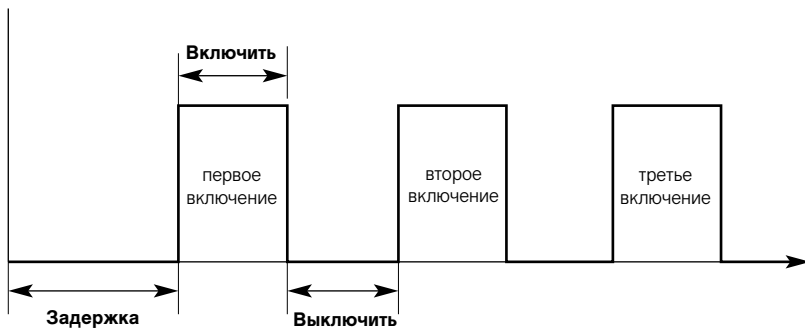
Рис. 20. Запуск и остановка таймера по командам брелока

Запуск/остановка таймерного канала при событии

Старт	Стоп	Событие
<input type="checkbox"/>	<input type="checkbox"/>	Снятие с охраны
<input type="checkbox"/>	<input type="checkbox"/>	Постановка на охрану
<input type="checkbox"/>	<input type="checkbox"/>	Вход в режим тревоги
<input type="checkbox"/>	<input type="checkbox"/>	Начало автозапуска
<input type="checkbox"/>	<input type="checkbox"/>	Выключение аксессуаров
<input type="checkbox"/>	<input type="checkbox"/>	Выключение аксессуаров
<input type="checkbox"/>	<input type="checkbox"/>	Выключение зажигания
<input type="checkbox"/>	<input type="checkbox"/>	Выключение зажигания
<input type="checkbox"/>	<input type="checkbox"/>	Выключение стартера
<input type="checkbox"/>	<input type="checkbox"/>	Выключение стартера
<input type="checkbox"/>	<input type="checkbox"/>	Открытие дверей, капота, багажника
<input type="checkbox"/>	<input type="checkbox"/>	Закрытие дверей, капота, багажника
<input type="checkbox"/>	<input type="checkbox"/>	Выключение поддержки зажигания/турботаймера
<input type="checkbox"/>	<input type="checkbox"/>	Выключение поддержки зажигания/турботаймера

Рис. 21. Запуск и остановка таймерного канала при событии

В меню раздела "Запуск/остановка таймерного канала при событии" (рис. 21) можно запрограммировать запуск (Старт) или прекращение работы (Стоп) данного таймерного канала по событию. В соответствующих колонках левой кнопкой мыши отметьте необходимые поля.

В разделе "Разрешить работу таймерного канала" (см. рис. 22) можно задать условия работы таймерного канала. Чтобы разрешить работу таймерного канала в том или ином режиме работы системы, левой кнопкой мыши проставьте "галочки" в соответствующих полях.

Если во время работы таймерного канала система перешла в режим, при котором работа этого канала запрещена (т.е. в поле напротив этого режима отсутствует "галочка"), то канал автоматически выключается. После выхода системы из запрещающего режима работа данного канала может быть возобновлена путем повторной подачи сигнала "Старт" (см. рис. 20, рис. 21).

Разрешить работу таймерного канала
<input checked="" type="checkbox"/> В режиме технического обслуживания
<input checked="" type="checkbox"/> В режиме "Снят с охраны"
<input checked="" type="checkbox"/> В режиме иммобилайзера
<input checked="" type="checkbox"/> В режиме "Охрана"
<input checked="" type="checkbox"/> В режиме автозапуска
<input checked="" type="checkbox"/> В режимах "Тревога" и "Паника"

Дополнительно

Отключить датчики во время работы таймера

Рис. 22.

В разделе "Дополнительно" (см. рис. 22) предусмотрена возможность отключения всех тревожных датчиков, если это необходимо во время работы данного таймерного канала.

Если два (или более) таймерных канала запрограммированы на одновременную работу, но в одном случае системными настройками тревожные датчики при работе канала будут отключены, а в другом – включены, то приоритетным считается отключение датчиков.

Таймерный канал при необходимости можно запрограммировать на одновременное включение и по системной команде брелока, и по событию, совершаемому от этой системной команды. Тогда при программировании пользовательской команды (Страница "Настройка команд с брелока") следует ввести последовательность номеров кнопок брелока, соответствующую выбранной системной команде, а при программировании включения канала по событию (см. рис. 21) в соответствующем поле левой кнопкой мыши проставить "галочку".



Обратите внимание, что такое одновременное включение канала не должно приводить к взаимоисключающим действиям (например, системная команда 1, соответствующая постановке на охрану, указана как "Старт" таймера, а само событие "постановка на охрану" указано как "Стоп" таймера). При возникновении таких логических противоречий приоритет останется за системной командой.

Кроме того, если при таком одновременном включении для данного таймерного канала установлена малая длительность включения (менее 0,2 с), необходимо ввести задержку на включение. Эта задержка должна быть не менее 0,5 с, иначе каждый раз после выключения канал будет включаться повторно (см. рис. 18).

Обучение системы частоте холостых оборотов двигателя

Для корректной работы системы в режимах дистанционного или автоматического запуска ее необходимо обучить частоте холостых оборотов двигателя данного автомобиля. Заводская установка значения частоты холостых оборотов двигателя составляет 6 Гц.



Необходимо правильно записать номинальную частоту холостых оборотов, т.к. если записанная в систему частота оборотов двигателя окажется выше номинальной, это может привести к запрету работы в режимах дистанционного и автоматического запуска, "Поддержка зажигания" и "Охрана с работающим двигателем" без ключа в замке зажигания. Кроме того, в режиме "охрана с работающим двигателем" с ключом в замке зажигания может возникнуть аварийная ситуация, если этот режим был активирован при неправильном положении рычагов (см. Руководство пользователя)".

При установке системы на автомобиле с инжекторными двигателями на вход SPEED (разъем ХР7, контакт 5) предпочтительнее (по своим электрическим параметрам и слабовыраженным помехам) подавать сигнал с катушки форсунок.

1. Установите систему на автомобиль
2. Проведите компьютерное программирование (обратите внимание, что на странице "Установки" должен быть разрешен контроль работы двигателя по сигналу тахометра)
3. Запустите и прогрейте двигатель.
4. Оставьте его работать на холостых оборотах, выполнив следующие предварительные условия:
 - Рычаг стояночного тормоза поднят (для ручной КПП);
 - Ручка переключения передач находится в положении "Park" (для автоматической КПП);
 - Открыта дверь и капот автомобиля.
5. Нажмите и удерживайте в нажатом положении педаль тормоза.
6. Введите секретный код. Соблюдайте правила набора каждой цифры кода (см. Руководство пользователя).

Система запоминает текущее значение частоты оборотов двигателя. Успешное завершение процедуры подтверждается длинным звуковым сигналом блока управления системы и однократным миганием указателей поворота.

7. Отпустите педаль тормоза.

Внесение установленных параметров в Руководство пользователя

По окончании установки и программирования системы внесите в Приложение к Руководству Пользователя установленные параметры.

Типографским шрифтом в соответствующих таблицах указаны заводские настройки системы.

Технические характеристики

Напряжение питания блока управления	10...18 В
Ток потребления в режиме охраны	не более 27 мА
Максимальный ток нагрузки, коммутируемый по выходу:	
сирена	5 А
световая сигнализация	2 x 5 А
цепь блокировки реле HOOK-UP и реле WAIT UP	20 А
замки дверей	10 А
таймерные каналы	0,35 А
выход на стартер	15 А
выход на аксессуары	15 А
выход на зажигание	15 А
Рабочий диапазон температур	- 40... + 85°С
Способ идентификации брелока	динамический диалог

